

Optimisation de la condensation dans les chaudières gaz

-

Cas pratiques

Cas n°1

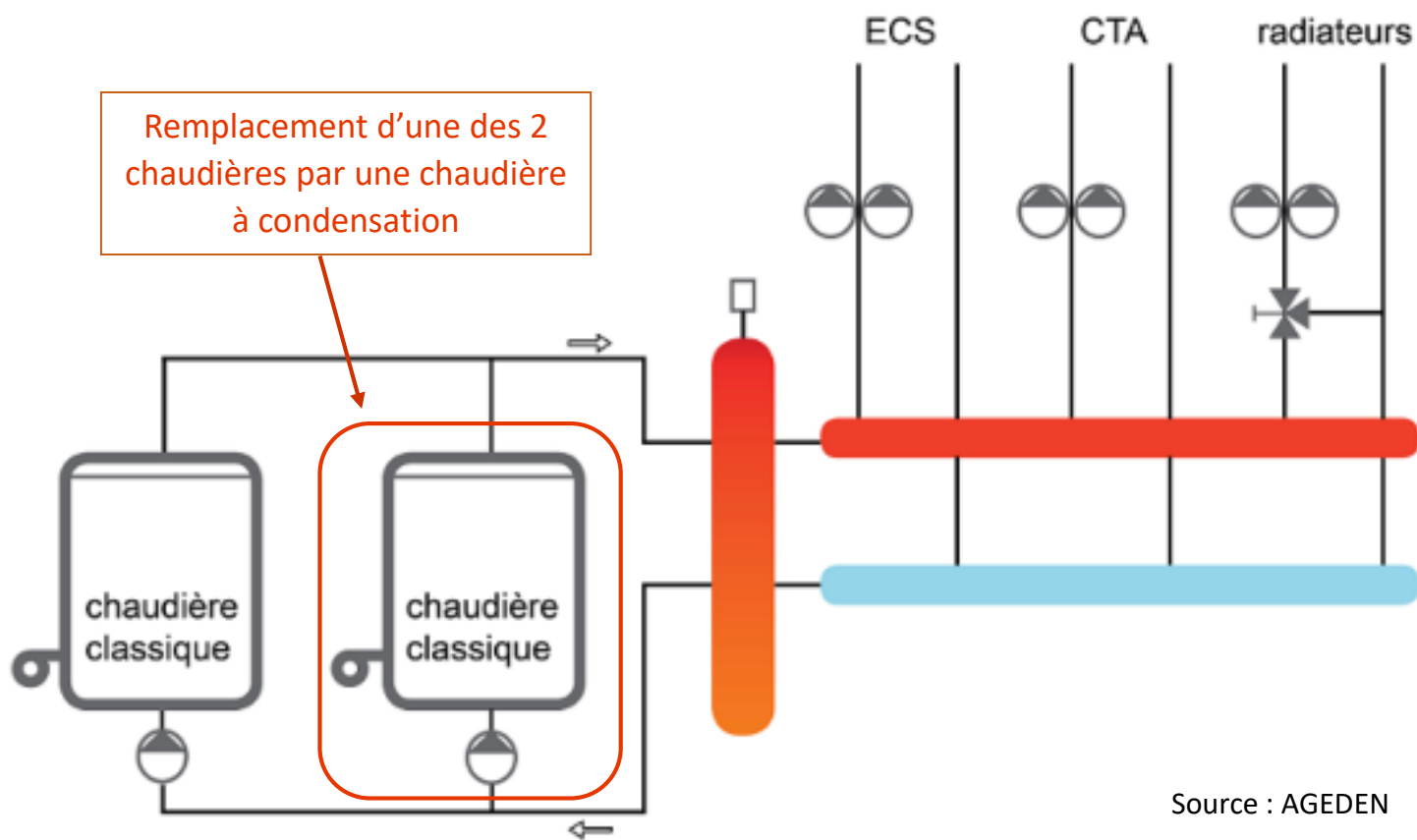

Cas n°1

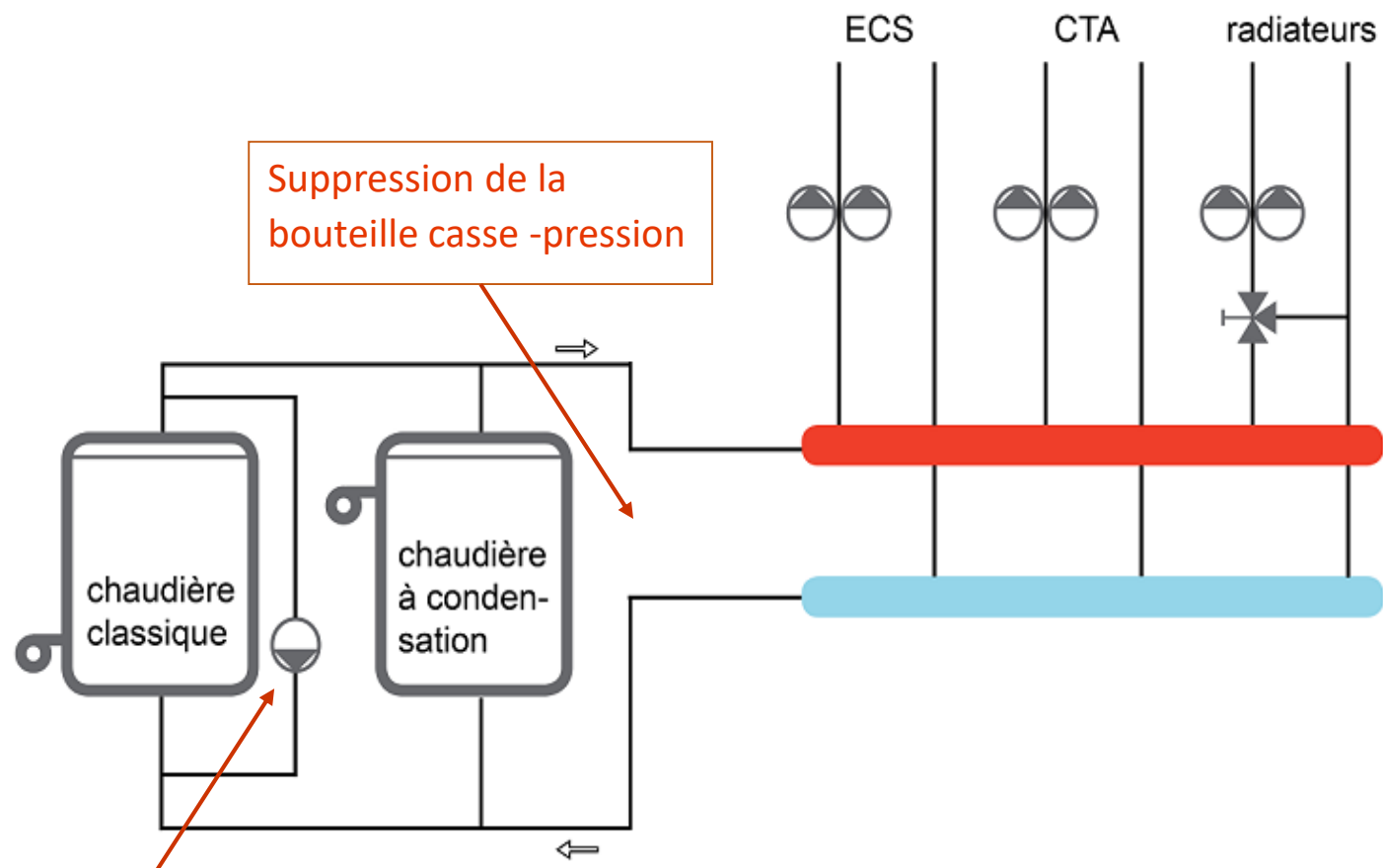

Suppression de la
bouteille casse -pression

Mise en place d'une pompe de
recyclage sur la chaudière classique

Schéma optimisé ?

Source : AGEDEN

Cas n°1 – Solution 1

Si chaudière 3 piquages

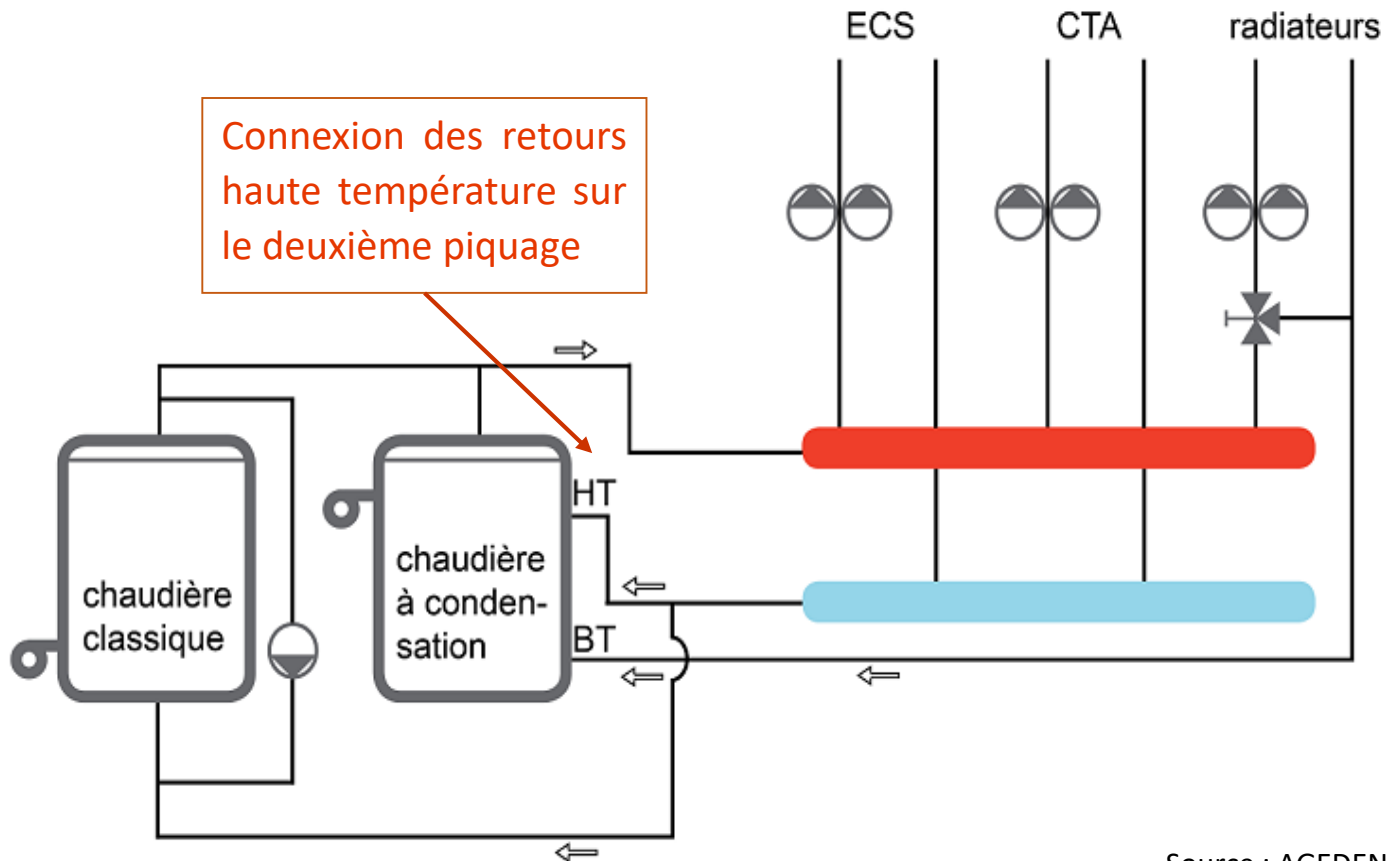

Source : AGEDEN

Cas n°1 – Solution 2

Si 2 piquages seulement

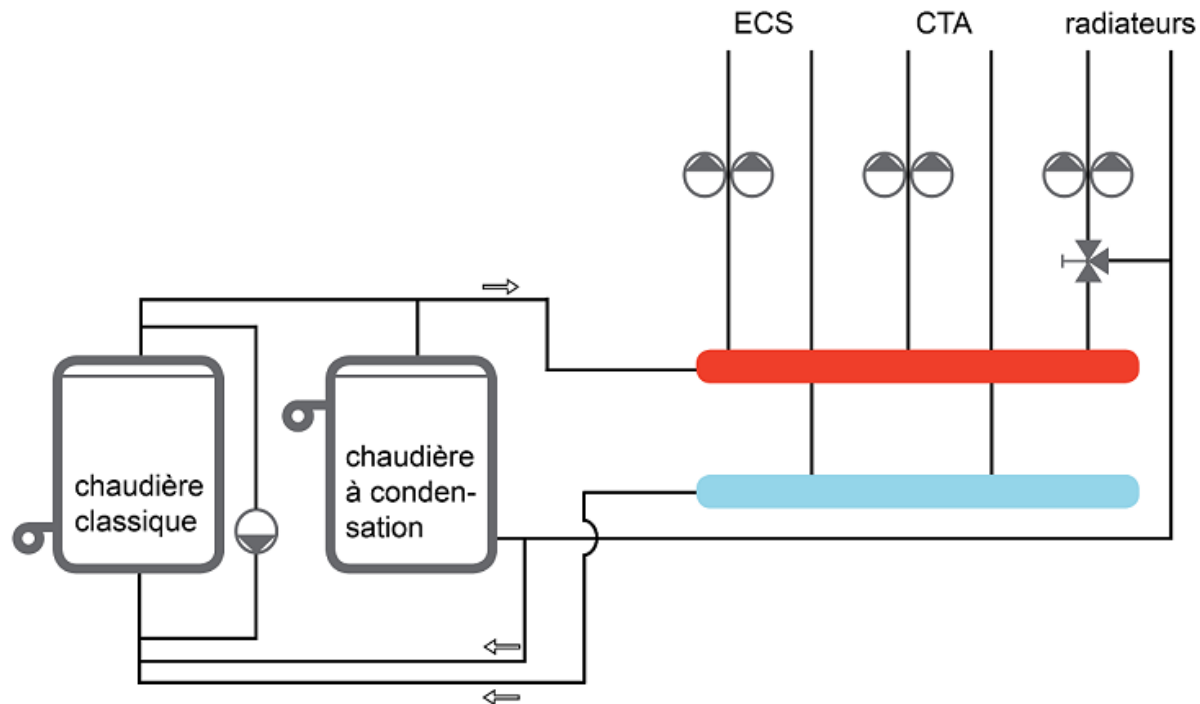

Connexion des retours haute température sur la chaudière classique

Source : AGEDEN

Cas n°2 (réel) : Chaufferie à Varces

Chaudière principale changée début 2018 :
Atlantic-Guillot Varmax 275 kW – 3 piquages

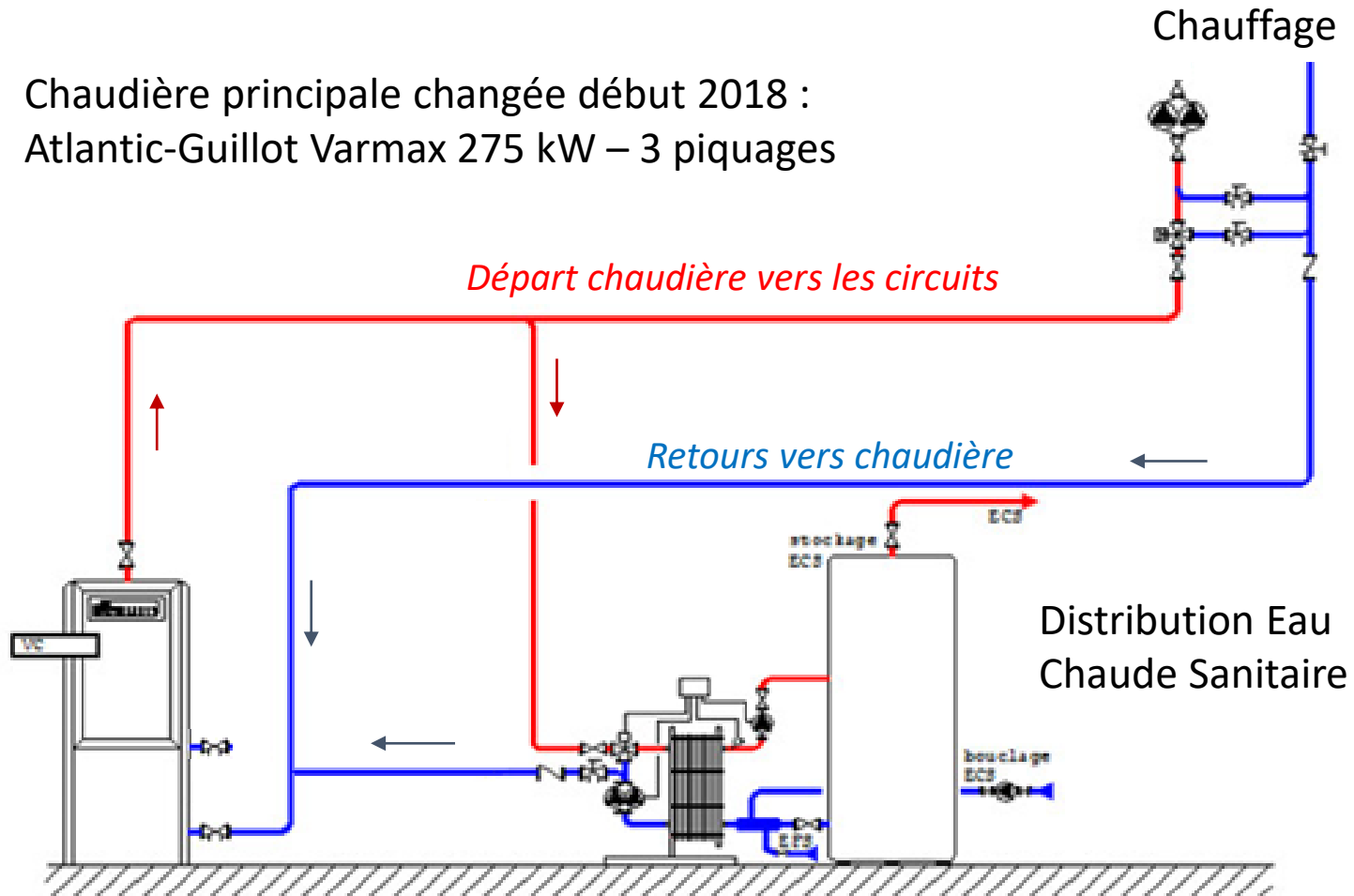

Cas n°2 : Chaufferie à Varces



Chaudière principale changée début 2018 :
Atlantic-Guillot Varmax 275 kW – 3 piquages

Cas n°2 : Chaufferie à Varces

Raccordement hydraulique avec une chaudière 3 piquages changée début 2018 : Atlantic-Guillot Varmax 275 kW – 3 piquages

